



OS-1000-HydDrive

ONE SEVEN AUTARKES SYSTEM | KOMMUNALE ANWENDUNG



BESCHREIBUNG

Das OS-1000-HydDrive ist ein Druckluftschäum-System, das für Fahrzeuge ohne Nebenantrieb entwickelt wurde. Anstelle des Nebenabtriebs dient eine Hydraulikpumpe, die im Motorraum des Fahrzeugs installiert und vom Fahrzeugmotor angetrieben wird, als Antriebsquelle. Aufgrund der kompakten Abmessungen und des geringen Gewichts kann das OS-1000-HydDrive in fast alle Kleintransporter oder Pick-Ups eingebaut werden.

Das System verfügt über einen (1) 1,5" Schaumerzeuger, der einen (1) C-Abgang versorgt. Das maximale One Seven Schaumvolumen beträgt 900 l/min. Alternativ zum speziellen One Seven-Schaum können konventioneller Nassschaum oder Trockenschaum produziert werden. Die maximale Durchflusskapazität von Netzmittel beträgt 150 l/min. Reines Wasser kann über einen separaten Abgang mit einer Kapazität von bis zu 350 l/min eingesetzt werden.

Die intuitive Bedienung des OS-1000-HydDrive erfolgt über einen Touchscreen. Der niedrige Geräuschpegel sorgt auch bei längeren Einsätzen für angenehme Arbeitsbedingungen.

SYSTEMVORTEILE

- Einfache, fehlerfreie Bedienung durch echte Ein-Knopf-Bedienung
- Höchstmögliche Funktionssicherheit durch permanente Überwachung der relevanten Systemkomponenten sowie verschiedene Notprogramme
- Automatische Druck- und Durchflussregelung für konstanten Schaumfluss
- Automatische Steuerung des Wasser-Luft-Verhältnisses für gleichbleibend optimale Schaumqualität
- Anpassung der Systemleistung, wenn einzelne Parameter geändert werden
- Geringer Wasser- und Schaummittelverbrauch für längere autarke Einsatzzeiten

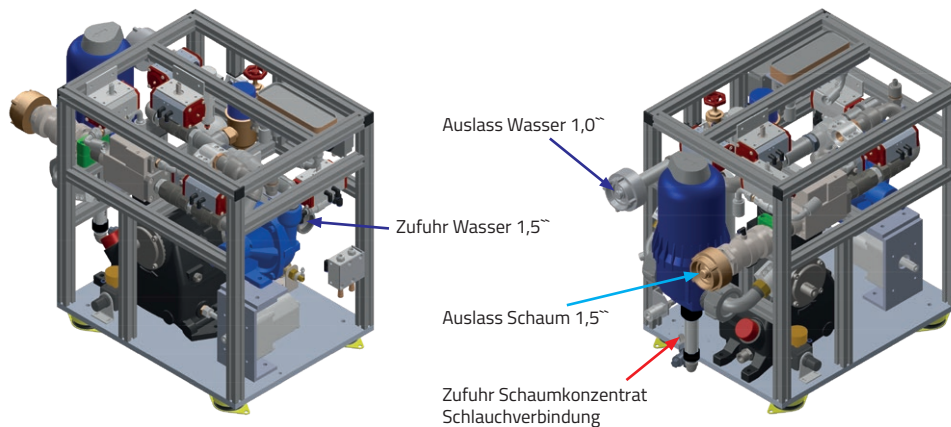
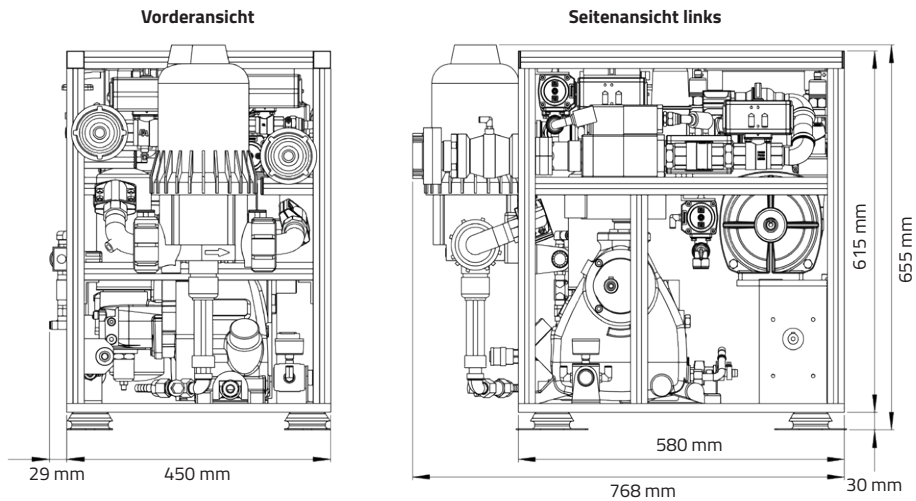

ONE SEVEN SYSTEM

Schaumkapazität	Max. 900 l/min
Verschäumungszahl	Ca. 7 (Nassschaum), ca. 20 (Trockenschaum)
Arbeitsdruck	8 bar

SYSTEM-KONFIGURATION

Schaumerzeuger	Ein (1) 1,5" One Seven Mini Schaumerzeuger
Wasserdurchfluss	Nassschaum: bis zu 130 l/min Netzmittel: bis zu 150 l/min Wasser: bis zu 350 l/min
Optional erhältlich	<ul style="list-style-type: none"> Ein (1) Umschaltventil für Haspel, bis zu 150 l/min, mit automatischer Durchflussregelung Montagesätze für viele Fahrzeugrahmen

ZUMISCHSYSTEM

Antrieb	Wasserhydraulischer Antrieb
Pumpe	Proportionaldosierpumpe
Leistung	0,02 ... 2,6 l/min bei 8 bar
Arbeitsdruck	Max. 8 bar
Zumischrate	0,2 ... 2,0 %, stufenlos regelbar

DRUCKLUFT-VERSORGUNG

Quelle	OS C0 (R1) Industrie-Schraubenkompressor
Antrieb	Riemenantrieb
Leistungsaufnahme	Max. 6 kW
Kapazität	780 l/min
Arbeitsdruck	Nom. 8 bar
Kühlung	Wasserkühlung

HYDRAULISCHER ANTRIEB

Leistungsbedarf	Min. 20 kW
Durchflussmenge Öl	70 l/min
Öldruck	180 ... 200 bar

one seven®

Schmitz One Seven GmbH

Am Honigberg 31 | 14943 Luckenwalde | Germany

Phone: +49 3371 6913-0

Fax: +49 3371 6913-99

E-mail: info@oneseven.com

www.oneseven.com

